

**HAYER & BOECKER**



## **VORBRECHANLAGEN**





# BASIC UND MASTER VORBRECHANLAGEN



HAVER & BOECKER steht für Kompetenz und Bestleistung. Eine der wichtigsten Komponenten einer jeden Vorbrechanlage ist der Vorabscheider. Durch seinen Einsatz, wird die Anlage effizienter, verschleißarmer und produktiver. HAVER NIAGARA® Exzentrersiebmaschinen sind aufgrund ihrer robusten Bauweise und ihrem ruhigen Lauf, prädestiniert zum Einsatz als Vorabscheider. Wir verknüpfen unsere Erfahrung seit 1930, mit den ergänzenden Komponenten unserer Lieferanten. Daraus realisieren wir komplexe Anlagenprojekte, ganz nach Kundenwunsch.

## Wir projektieren die Anlagen nach Ihren Wünschen

Unsere Kompetenz in der Exzentrersiebtechnologie sichert uns gleichzeitig eine Spitzenstellung im Bereich der Vorbrechanlagen. Dies gilt genauso in der Sekundär- und Tertiärzerkleinerung. Hauptargumente für die Zusammenarbeit mit HAVER & BOECKER sind einerseits die jahrzehntelange Erfahrung auf diesem Gebiet und auf der anderen Seite die Herstellerunabhängigkeit bei den Brechern und Nebenkomponenten.

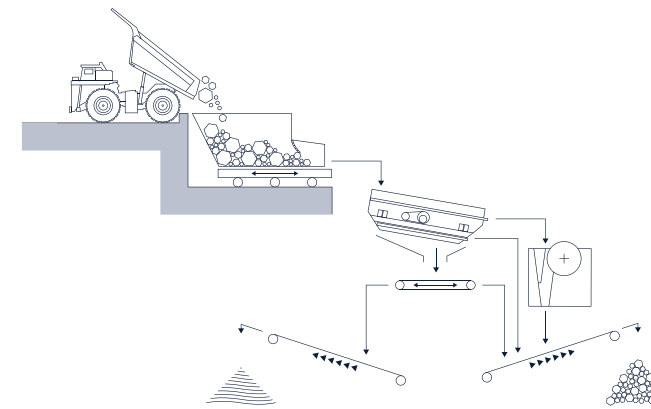

Vorbrechanlage Basic

### Vorbrechanlagen Basic

Die klassische Vorbrechanlage entlastet den Primärbrecher mit Hilfe einer HAVER NIAGARA Exzentrersiebmaschine. Ein zusätzliches Siebdeck erlaubt es, bei Bedarf ungeeignete Steinerde abzuscheiden. Ist der Siebdurchgang für die Weiterverarbeitung ungeeignet, so kann er direkt abgeschieden werden. Verbessern sich Vorkommen oder Verwendungsmöglichkeiten, so kann der Siebdurchgang der Produktion zugeführt werden.

### Vorbrechanlagen Master

Zur optimalen Ausnutzung Ihres Vorkommens hat HAVER & BOECKER das System MASTER entwickelt. Hiermit erschließen Sie die größtmögliche Flexibilität und Wirtschaftlichkeit für Ihre Primärbrechstufe, insbesondere bei inhomogenem Vorkommen.

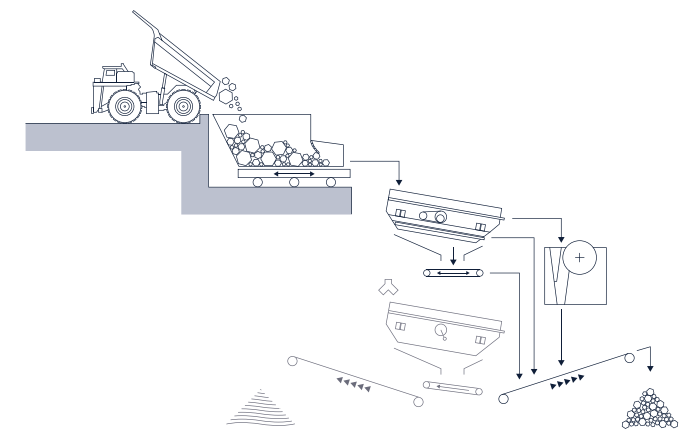

Master: Bei **gutem Vorkommen** wird das gewonnene Material komplett der Produktion zugeführt.

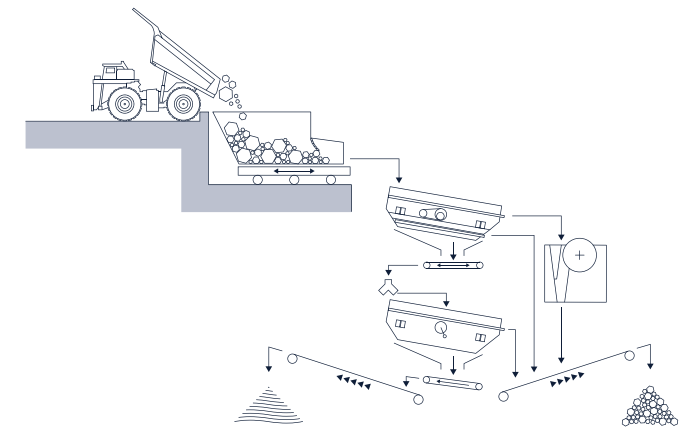

Master: Bei **mäßigem Vorkommen** kann Steinerde gezielt auf einer zweiten Siebmaschine abgeseibt werden. Die wertvollen Gesteinskörnungen werden der Produktion zugeführt und nur das ungeeignete erdige Material auf Halde abgeschieden.

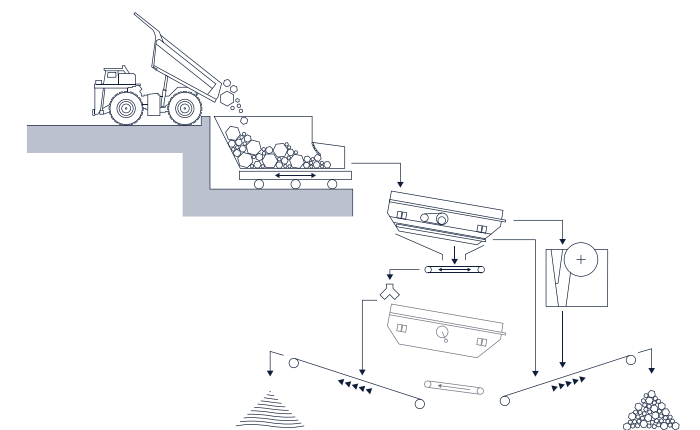

Master: Bei **schwierigem Vorkommen** kann es vorteilhaft oder sogar notwendig sein, die Steinerde komplett abzuscheiden.



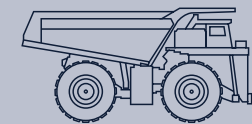
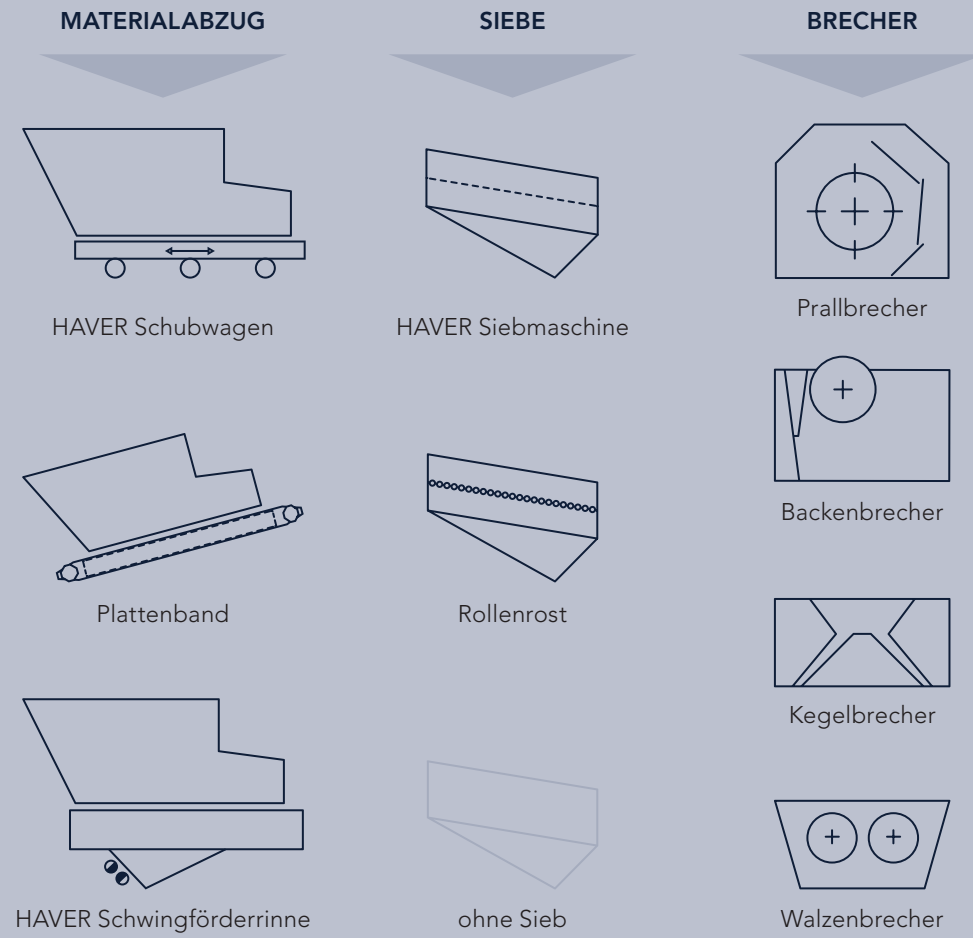

Muldenkipper

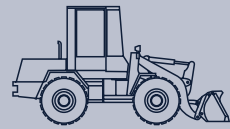

Radlader

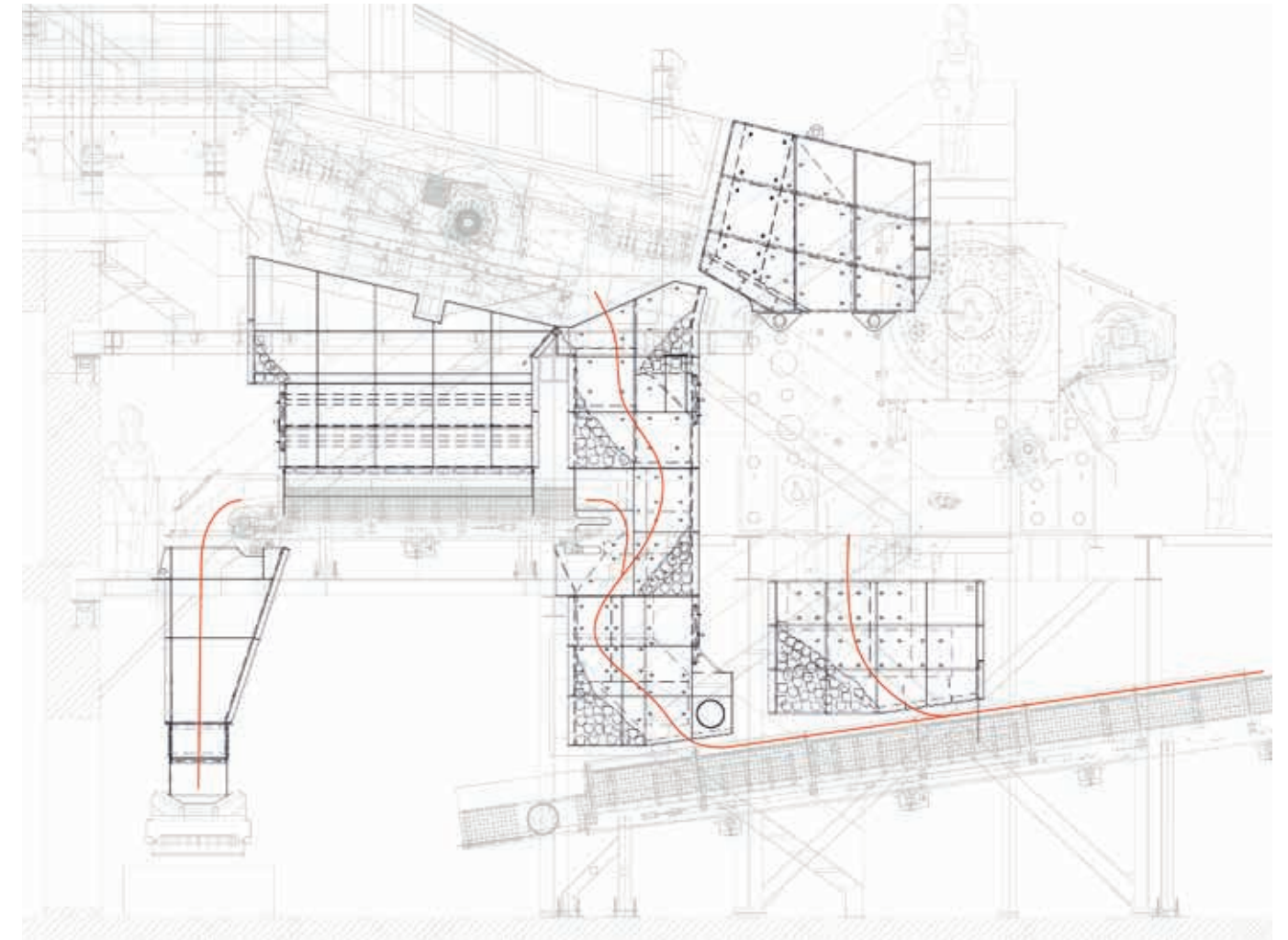

Verschleißarmes und störungsfreies Schurrensystem von HAYER & BOECKER

**Komponenten mit denen HAYER & BOECKER die Anlage komplettiert**

- Robuste, flussoptimale, verschleißarme und wartungsfreundliche Schurrensysteme
- Großzügige Wartungsbühnen, Laufstege und Treppenanlagen
- Solider Stahl- und Hallenbau
- Integrierte Fördertechnik nach Kundenwunsch
- Alle Nebenaggregate wie Wartungskräne, Entstaubungsanlage, Druckluftversorgung, Hydraulikhammer
- Anlagensteuerung und Datenmanagement

**Leistungen die HAYER & BOECKER zusätzlich bietet**

- Massivbauplanung inkl. prüffähiger, statischer Berechnung
- Transportabwicklung, Überwachung oder Komplettleistung von Montage und Elektroinstallation, Inbetriebnahme und Optimierung der Anlage
- Planung der Kundenmitwirkung (Projektmanagement, On-Site-Services, Beistellungen von Betriebsmitteln, Komponenten oder Steuerung)
- Umfangreiche Anlagendokumentation über die CE-Anforderungen hinaus
- Erklärung der Konformität mit der EG Richtlinie Maschinen 2006/42/EG (CE)
- Service und Ersatzteilplanung
- Wartungsverträge und -pläne



Wartungsfreundlicher Trichter über einem Gurtförderer



Robuste Bunkerkonstruktion über dem HAYER Schubwagen



# SCHRITT FÜR SCHRITT ANLAGENBAU



BASIC Vorbrechanlage, Diabase, 500t/h, HAVER F-CLASS, HAVER Schubwagen, Backenbrecher

## Ihre Vorteile mit HAVER & BOECKER

- Integrierte Konzepte mit Fokus auf Produktionsflexibilität und Wirtschaftlichkeit in allen Betriebsphasen, basierend auf Kundenbedürfnissen, Tests, Analysen und Erfahrung
- Großzügige und gleichzeitig effiziente Auslegung von Prozessen und Komponenten
- Unabhängigkeit von Brechertyp und Brecherhersteller
- Herstellerunabhängige Fördertechnik
- Lokale Markenkomponenten können auf Wunsch integriert werden
- Umfangreiche Berücksichtigung der Anforderungen an Sicherheit für Mensch und Umwelt (CE/Maschinenrichtlinie, Staub/Lärm-Emission, Energieeffizienz)
- Kundenorientierte Projektbetreuung vom ersten Konzept bis in die Produktionsphase
- Robuste langlebige Bauweise



Vorbrechanlage, Fluss- und Feldspat, 80t/h, HAVER F-CLASS, HAVER Schubwagen, Backenbrecher



Vorbrechanlage, Rohgips, 400t/h, HAVER F-CLASS, Plattenband, Backenbrecher



MASTER Vorbrechanlage, Kalkstein, 600t/h, HAVER F-CLASS, HAVER Schubwagen, Prallbrecher

## **HAYER & BOECKER OHG**

HAYER NIAGARA - A HAYER & BOECKER Company

Robert-Bosch-StraÙe 6, 48153 M¼nster

Tel.: +49 251 9793-140, Fax: +49 251 9793-156

E-Mail: [info@haverniagara.com](mailto:info@haverniagara.com)

[www.haverniagara.com](http://www.haverniagara.com)